

**CLIMATIZACIÓN**



**COCINA**



**LAVANDERÍA**



**REFRIGERACIÓN**



**ENTRETENIMIENTO**

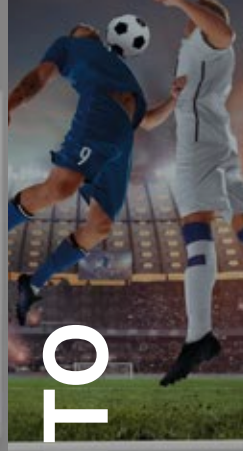

**HOGAR**



**aghaso**  
*vivamos mejor*

# NUESTRA HISTORIA

Aghaso, inició sus actividades en el año 2017; con una propuesta diferente a la tradicional idea de artefactos para el hogar. Apostamos desde un inicio a contribuir con la expansión del beneficio del gas natural en el país, creando una marca especializada en artefactos a gas que tengan la más alta tecnología y productos desarrollados, pensados para las familias peruanas.

Nuestro reto comenzó con el desarrollo de la línea de climatización, ofreciendo a los hogares peruanos termas a gas natural que puedan brindarles una mejor calidad de vida con agua caliente al instante y generando ahorro en la economía familiar con su bajo consumo y alta eficiencia.

A inicios del año 2019 lanzamos nuestra nueva categoría de productos de lavandería, las secadoras a gas natural eran la mejor alternativa para el ahorro de tiempo y espacio. A mediados del año nace nuestra nueva categoría de cocinas y con ella llegó la expansión de la marca llegando al norte del país y permitiéndonos ingresar por primera vez a un centro comercial con nuestro primer punto de venta propio.

En el 2020, con las nuevas tecnologías pudimos aperturar nuestro canal digital, el cual nos hizo estar más cerca de nuestros consumidores, permitiéndonos brindarles una mejor atención, rápida y acortando las distancias que nos generó la pandemia del Covid 19. Fruto del profesionalismo y experiencia de nuestra Organización, decidimos desarrollar nuestra línea de refrigeración siendo el complemento perfecto para potenciar nuestro portafolio de productos.

Nuestras categorías de entretenimiento y hogar fueron nuestros últimos desarrollos, pensando en los momentos de unión familiar, decidimos apostar por productos complementarios que les brinden comodidad y practicidad en su día a día.

Hemos recorrido un camino lleno de retos, trabajando arduamente en construir una marca que contribuya al bienestar y cuidado del medio ambiente, permitiendo a las familias peruanas vivir mejor.

## NUESTROS VALORES



Respeto



Vocación  
de Servicio



Trabajo  
en Equipo

# MISIÓN

Ofrecer una variedad de electrodomésticos y artefactos de línea blanca, funcionales y de calidad. Aportando ahorro y confianza en las familias peruanas para que vivamos mejor.

# VISIÓN

Seremos la marca de electrodomésticos y artefactos de línea blanca, con mayor reconocimiento y presencia en los hogares peruanos, garantizando bienestar y confianza a nuestros clientes para que vivamos mejor.



Nace en el Perú Aghaso como principal aliado en la expansión del gas natural con nuestra línea de climatización.



Realizamos el lanzamiento de nuestra línea de lavandería y cocina con gas natural.

Aperturamos nuestro primer punto de venta físico dentro de un centro comercial.



Realizamos el lanzamiento de nuestra nueva línea de refrigeración.

Ingresamos a los principales market place.



Ingresamos a la venta en el canal de Retail en Lima y Provincia.

2017

2019

2021

2023



Aperturamos nuestros canales de venta, tales como: call center, campo y aliados.

Comenzamos la expansión al interior del Perú en la zona norte: Trujillo y Chimbote.



Aperturamos nuestro canal digital con el lanzamiento de nuestra plataforma virtual.

Aperturamos cuatro nuevos puntos de venta físico en los principales centros comerciales de Lima.



Comenzamos una expansión al centro, oriente y sur del país a nuestro nuevo canal de distribución.

Realizamos el lanzamiento de la línea de entretenimiento y hogar.



Realizamos un desarrollo constante de los nuevos productos eficientes y tecnológicos para ser el mejor aliado de todas las familias peruanas.

2018

2020

2022

# LÍNEA DE CLIMATIZACIÓN







## TERMA 10 L - TIRO FORZADO



Incluye Kit de instalación



Funcionamiento a baja presión de agua



6 Sistemas de seguridad



Visor de temperatura



Control de agua



Control de gas

### BENEFICIOS

- Perfecto funcionamiento con alta presión de agua a 5.5 PSI.
- Incluye ducto de acero inoxidable para salida de gases (terma de clase B).
- Encendido y apagado 100% automático.
- Ahorra el consumo de agua, calienta 10L por minuto.
- Abastece simultáneamente a dos puntos de agua caliente.
- Necesita punto de corriente.
- Función constante.

### DIMENSIONES

Alto	Ancho	Profundidad	Peso
57,5cm	33cm	17cm	7,10kg



## TERMA 10 L - TIRO NATURAL



Incluye Kit de instalación



Funcionamiento a baja presión de agua



6 Sistemas de seguridad



Visor de temperatura



Control de agua



Control de gas

### BENEFICIOS

- Perfecto funcionamiento con baja presión de agua a 3.5 PSI.
- Requiere ducto de salida de gases (terma de clase B).
- Usa poco espacio de instalación.
- Encendido y apagado 100% automático.
- Ahorra el consumo de agua y calienta 10L por minuto.
- Abastece simultáneamente a 2 puntos de agua.
- Utiliza 2 pilas de tipo D

### DIMENSIONES

Alto	Ancho	Profundidad	Peso
64cm	39cm	24cm	7,10kg



## TERMA 5.5 L



Incluye Kit de instalación



Funcionamiento a baja presión de agua



6 Sistemas de seguridad



Visor de temperatura



Control de agua



Control de gas

### BENEFICIOS

- Perfecto funcionamiento con baja presión de agua a 1.8 PSI.
- Incluye ducto de acero inoxidable para salida de gases (terma de clase A).
- Usa poco espacio de instalación.
- Encendido y apagado 100% automático.
- Ahorra el consumo de agua y calienta a 5.5L por minuto.
- No requiere ducto de evacuación.
- Abastece 1 punto de agua caliente.
- Utiliza 2 pilas tipo D

### DIMENSIONES

Alto	Ancho	Profundidad	Peso
37,5cm	30cm	15,5cm	3,9kg



Visor de temperatura

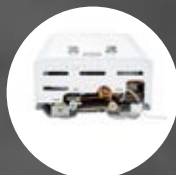

Entradas y salidas



Incluye ducto de evacuación 1.2M



Visor de temperatura



Botón de encendido

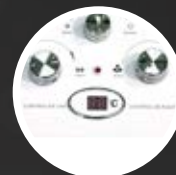

Visor de llama

# LÍNEA DE **COCINA**





## COCINA DIGITAL 5 HORNILLAS



### BENEFICIOS

- 5 hornillas (1 triple llama, 1 grande, 2 medias y 1 auxiliar).
- 1 plancha churrasquera de hierro fundido.
- 1 bandeja enlozada de 30".
- Parrilla auto deslizable en el horno.
- Pantalla digital y encendido eléctrico.
- Luz interior (2 focos).
- Temporizador digital.
- Ventilador a convección.
- Grill dorador y Termostato.
- Horno con capacidad de 105 litros.

### DIMENSIONES

Alto	Ancho	Profundidad	Peso
90cm	76cm	60cm	53,2kg



## COCINA HIGH FLAME 5 HORNILLAS



### BENEFICIOS

- 5 hornillas (1 High-flame, 1 grande, 2 medias y 1 auxiliar).
- 1 plancha churrasquera de hierro fundido.
- 1 bandeja enlozada de 30".
- Parrilla auto deslizable en el horno.
- Triple vidrio templado en la puerta.
- Luz interior (2 focos).
- Temporizador.
- Encendido Eléctrico.
- Grill dorador y Termostato.
- Horno con capacidad de 142 litros.

### DIMENSIONES

Alto	Ancho	Profundidad	Peso
93cm	76cm	61,5cm	53,2kg



Pantalla digital



Horno con Rosticero y Grill dorador



Queimador High Flame

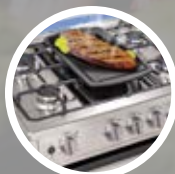

Plancha churrasquera





## COCINA PREMIUM 4 HORNILLAS



Quemador  
Triple llama



Luz  
Interna



4  
Hornillas



Doble vidrio  
templado  
x2



Timer  
Mecánico

### BENEFICIOS

- 4 hornillas (1 triple llama, 1 grande, 2 medianas).
- Parrillas de hierro fundido.
- Parrilla autodeslizable.
- Plancha freidora de hierro fundido.
- Quemador ultra rápido (triple corona).
- Encendido eléctrico quemadores y horno.
- Tapa de vidrio templado.
- Timer mecánico.
- Grill a gas.
- Termostato.
- 1 bandeja metálica para el horno.
- Horno con capacidad de 67 litros.

### DIMENSIONES

Alto	Ancho	Profundidad	Peso
86cm	59cm	54cm	45kg



## COCINA ESSENCIAL 4 HORNILLAS



Parrillas  
Hierro fundido



4  
Hornillas



Doble vidrio  
templado  
x2



Luz  
Interna



Encendido  
Eléctrico

### BENEFICIOS

- 4 hornillas (1 pequeña, 2 medianas y 1 grande).
- Parrilla autodeslizable.
- Plancha freidora de hierro fundido.
- Quemador ultra rápido (triple corona).
- Encendido eléctrico en quemadores y horno.
- Tapa de vidrio templado.
- Timer mecánico.
- Grill a gas y Termostato.
- 1 bandeja metálica para el horno.
- Conexión eléctrica para encendido.

### DIMENSIONES

Alto	Ancho	Profundidad	Peso
92cm	58cm	56cm	32kg



Parrilla en hierro fundido



Encendido eléctrico



Encendido eléctrico



Quemadores enlazados

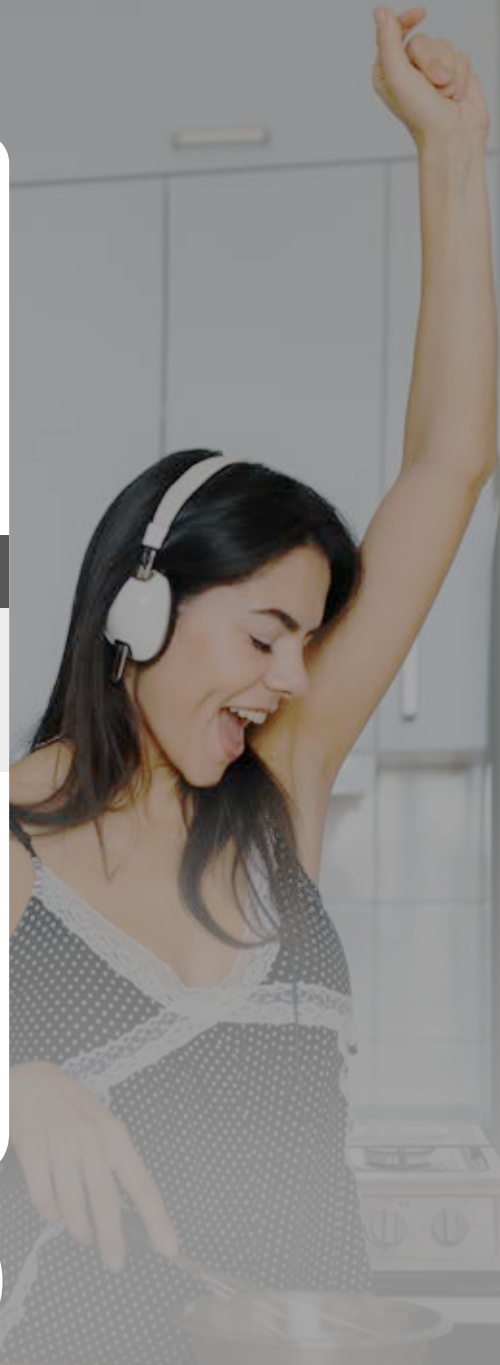





# HORNOS



## HORNO 7 FUNCIONES



### BENEFICIOS

- 2 perillas: baquelita con placa de acero inoxidable (control de funciones y temperatura).
- Timer digital.
- Rejilla y bandeja autodeslizable.
- Rosticero.
- Puerta de vidrio templado de 2 capas.
- Grill Superior.
- Función deshielo.
- Control de temperatura ajustable: 140-250°C.
- Pantalla digital para el control de Timer, digital, ajuste de hora, control de bloqueo.
- Puerta de horno desmontable.

### DIMENSIONES

Alto	Ancho	Profundidad	Peso
60cm	60cm	58cm	33kg



Timer digital, función y temperatura



Rosticero



## HORNO 4 FUNCIONES



### BENEFICIOS

- 3 perillas: baquelita redonda con placa de acero inoxidable (función, timer, temperatura).
- Ventilador a convección.
- Grill dorador.
- Rejilla y bandeja autodeslizable.
- Luz interna.
- Función de calor superior e inferior.
- Quemador inferior y superior con sistema de calefacción.
- Puerta de vidrio templado de 2 capas.
- Rosticero.
- Control de temperatura ajustable: 140-250°C.
- Capacidad de 58L.
- Puerta de horno desmontable.

### DIMENSIONES

Alto	Ancho	Profundidad	Peso
60cm	60cm	58cm	33kg



ventilador a convección



Grill dorador

# ENCASTRE HORNO

4 y 7 funciones

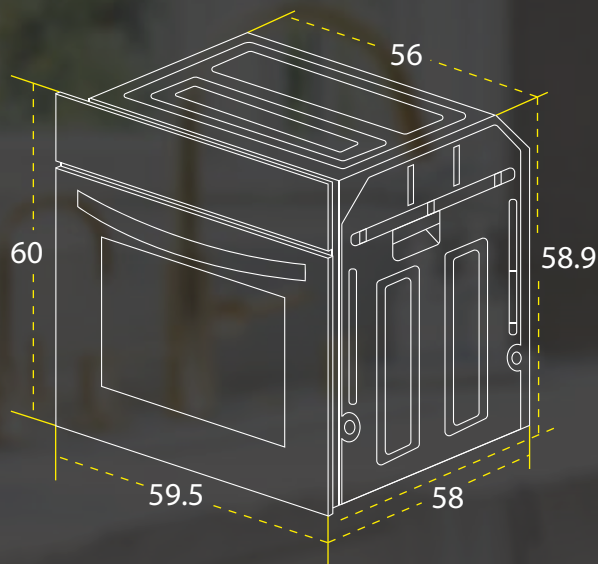



## CAMPANA EXTRACTORA 90cm



### BENEFICIOS

- 3 niveles de absorción.
- Filtro de carbón antiolores.
- Luz LED.
- 3 filtros de aluminio.
- 5 capas de filtros.
- 1 filtro de carbón.

### DIMENSIONES

Alto	Ancho	Profundidad	Peso
13cm	90cm	49cm	8,5 kg



## CAMPANA EXTRACTORA 60cm



### BENEFICIOS

- Visera de vidrio ajustable para aumentar el área de aspiración.
- Filtros de grasa aptos para lavavajillas.
- Iluminación.
- Control de interruptor on - off.
- Incluye instalación gratuita.
- Fácil y sencilla de utilizar.

### DIMENSIONES

Alto	Ancho	Profundidad	Peso
11,5cm	60cm	50cm	5,5kg



## CAMPANA EXTRAIBLE BLACK - 60cm



### BENEFICIOS

- Poder de absorción de 350m<sup>3</sup>/H.
- Filtro de carbón antiolores.
- Luz LED.
- Panel TOUCH.
- 2 niveles de extracción.
- Potencia de luz: 1.5W.
- 2 filtros.
- 1 filtro de carbón activado.

### DIMENSIONES

Alto	Ancho	Profundidad	Peso
23cm	60cm	47cm/28cm	16kg



3 niveles de extracción



Filtro de carbón antiolores



Tablero de control

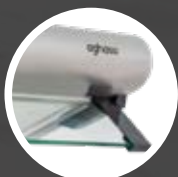

Visera de vidrio ajustable



Panel Touch

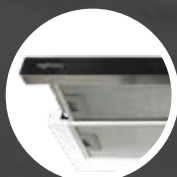

Filtro de carbón antiolores





## CAMPANA CHIMENEA TOUCH - 90cm



### BENEFICIOS

- 3 niveles de extracción.
- 1 filtro de carbón.
- 5 capas de filtros.
- Poder de absorción 750m3/H.
- 2 luces LED.
- Vidrio templado.
- Panel con sensor de movimiento.

### DIMENSIONES

Alto	Ancho	Profundidad	Peso
104cm	90cm	50cm	15,1kg



## CAMPANA CHIMENEA 90cm



### BENEFICIOS

- 3 niveles de extracción.
- 2 filtros de aluminio.
- Capacidad de extracción 800 m3/h.
- 2 luces LED.
- Acero inoxidable con pestañas de vidrio templado.
- Pantalla Touch.

### DIMENSIONES

Alto	Ancho	Profundidad	Peso
51cm	87,5cm	47,5cm	20kg



## CAMPANA CHIMENEA 60cm



### BENEFICIOS

- 2 niveles de extracción.
- Filtro para grasa de aluminio de triple capa.
- Flujo de aire: 800 60m 3/hr.
- Filtro de grasa apto para lavavajilla.
- 2 luces LED.
- Vidrio templado.

### DIMENSIONES

Alto	Ancho	Profundidad	Peso
45cm	60cm	50cm	16kg



3 niveles de extracción



luz LED



Niveles de potencia



Filtro de aluminio



Iluminación LED



Filtro de aluminio

# LÍNEA DE LAVANDERÍA





## SECADORA DE ROPA 19KG COLOR BLANCO



Bloqueo niños



Sistema antiarrugas



Ciclo de remojo



Pantalla LED Digital



5 Niveles temperatura



Tina de acero inoxidable

### BENEFICIOS

- 5 niveles de temperatura.
- Sensor de humedad.
- Indicador de limpieza de filtro.
- 7 ciclos inteligentes de secado.
- 3 ciclos manuales.
- Sistema de bloqueo para niños.
- Memoria de secado favorito.
- Botón de encendido digital.
- Pantalla LED digital.
- Sistema antiarrugas.
- Accesorios de instalación.
- Control de tiempo manual y automático.

### DIMENSIONES

Alto	Ancho	Profundidad	Peso
115cm	74cm	79cm	127,8kg



## SECADORA DE ROPA 19KG COLOR GRIS



Bloqueo niños



Sistema antiarrugas



Ciclo de remojo



Pantalla LED Digital



5 Niveles temperatura



Tina de acero inoxidable

### BENEFICIOS

- 5 niveles de temperatura.
- Sensor de humedad.
- Indicador de limpieza de filtro.
- 7 ciclos inteligentes de secado.
- 3 ciclos manuales.
- Sistema de bloqueo para niños.
- Memoria de secado favorito.
- Botón de encendido digital.
- Pantalla LED digital.
- Sistema antiarrugas.
- Accesorios de instalación.
- Control de tiempo manual y automático.

### DIMENSIONES

Alto	Ancho	Profundidad	Peso
115cm	74cm	79cm	127,8kg



## SECADORA DE ROPA 8KG SILVER



Bloqueo niños



4 Niveles de secado



Ciclo de remojo



Pantalla LED Digital



Secado automático



Tina de acero inoxidable

### BENEFICIOS

- 4 niveles de secado.
- Modo antiarrugas.
- Programas de secado automático para cada tipo de prenda.
- Tipo de carga frontal.
- Inicio retardado hasta 24 hr.
- Luz interior.
- Ciclo favorito.

### DIMENSIONES

Alto	Ancho	Profundidad	Peso
68cm	66cm	68m	43kg



Control digital

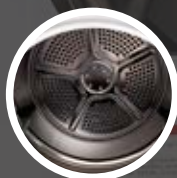

Capacidad 19 kg



Tablero de control



Control de secado



Pantalla digital



Control de lavado

# LÍNEA DE REFRIGERACIÓN







**GAS REFRIGERANTE  
R600A ECOLÓGICO**

## CONGELADORA 362L



### BENEFICIOS

- 3 canastillas.
- Manija con cerradura.
- Amplia zona de intercambio de calor.
- Sistema de congelamiento rápido.
- Niveles de congelamiento.
- Eficiencia energética A.
- Tubos de enfriamiento en forma de D.
- Revestimiento interior blanco.
- Fácil limpieza.
- Sistema DeFrost.
- Sistema Quick freezing.

### DIMENSIONES

Alto	Ancho	Profundidad	Peso
85.3cm	125.5cm	74.5cm	55kg



**GAS REFRIGERANTE  
R600A ECOLÓGICO**

## CONGELADORA 249L



### BENEFICIOS

- 2 canastillas.
- Manija con cerradura.
- Amplia zona de intercambio de calor.
- Sistema de congelamiento rápido.
- Niveles de congelamiento.
- Tubos de enfriamiento en forma de D.
- Revestimiento interior blanco.
- Fácil limpieza.
- Sistema DeFrost.

### DIMENSIONES

Alto	Ancho	Profundidad	Peso
85cm	98.5cm	60cm	40.9 kg



## VISICOOLER 338L



### BENEFICIOS

- Diseño moderno.
- Luz interna.
- Ventilador.
- Parrilla regulable.
- Puerta de vidrio templado.
- Luz Led vertical.
- Luz indicadora de poder.
- Interruptor.
- Ruedas.
- Voltaje de 220V.
- Control digital con función de memoria de temperatura.

### DIMENSIONES

Alto	Ancho	Profundidad	Peso
199cm	60cm	65cm	77.3kg



Llave de seguridad

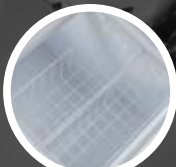

Canastillas



Sistema de congelamiento rápido



Luz LED

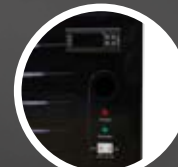

Control digital



Ventilador



REFRIGERADORA  
NO FROST 513L



Bloqueo para niños



Máquina de hielo



Dispensador de agua



Pantalla digital



Luz LED



Sistema No frost

### BENEFICIOS

- Pantalla digital.
- Alarma de alta temperatura.
- Dispensador de agua 2.5L.
- Patas niveladoras.
- Luz LED.
- Estantes de vidrio templado.
- Botón de Super Freeze.
- Alarma para puerta abierta más de 2min.
- Bloqueo para niños.
- Eficiencia energética tipo A.

### DIMENSIONES

Alto	Ancho	Profundidad	Peso
178cm	89.5cm	74.5cm	90kg



REFRIGERADORA  
NO FROST 345L



Puerta reversible



Sistema No frost



Dispensador de agua



Luz LED



Ice maker

### BENEFICIOS

- Control Digital.
- Bandejas de vidrio templado.
- Dispensador de agua 2.5L.
- Ice Maker.
- Excelente distribución.
- Racks para botellas 2L.
- Bandeja inferior de verduras.
- Ice Twister.
- Luz LED.
- Eficiencia energética tipo A.

### DIMENSIONES

Alto	Ancho	Profundidad	Peso
170cm	63cm	55cm	60kg



REFRIGERADORA  
NO FROST 248L



Luz interna



Bandeja de vidrio templado



Dispensador de agua



Sistema No frost

### BENEFICIOS

- Control de temperatura.
- Diseño de refrigeradora.
- Dispensador de agua 2.5L.
- Bandeja de hielo.
- Descongelación.
- Congelador arriba.
- Seguro y llave.
- Patas ajustables.
- Puerta reversible.
- Bandejas de vidrio templado.
- Luz LED.
- Ice maker
- Ice Twister.
- Eficiencia energética tipo A.

### DIMENSIONES

Alto	Ancho	Profundidad	Peso
169cm	54cm	57cm	52kg



Pantalla digital



Luz LED



Ice Twister

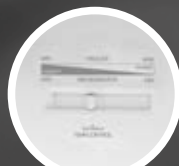

Panel digital de temperatura



Control digital



Ice maker



## REFRIGERADORA 199L



### BENEFICIOS

- Dispensador de agua de 2L
- Luz interna
- Rack para botellas de 2Lt
- Regulador de temperatura
- Patas regulables

### DIMENSIONES

Alto	Ancho	Profundidad	Peso
143cm	55cm	55cm	40.5kg



## FRIGOBAR 90L

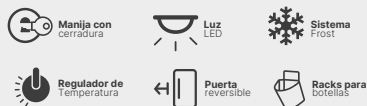

### BENEFICIOS

- Luz interna.
- Regulador de temperatura.
- Patas regulables.
- Compartimiento para congelar.
- Rack para botellas 2L.
- Puerta reversible.
- Llave de seguridad.
- Eficiencia energética A.

### DIMENSIONES

Alto	Ancho	Profundidad	Peso
87cm	51cm	46cm	22kg



Dispensador de agua 2L



Racks para botellas 2L y cajón de verduras



Regulador de temperatura

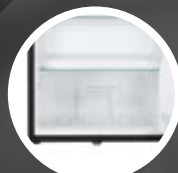

Divisiones y cajón de verduras

# LÍNEA DE ENTRETENIMIENTO





## RESOLUCIÓN ULTRA HD 4K



FHD TV

ULTRA 4KTV

## COLORES MÁS VIVOS

Personaliza de manera inmediata los ajustes de pantalla del inicio mediante la selección de una gama variada de colores más vivos, aplicando un estilo visual coherente con su identidad para mayor visibilidad.

## MAYOR GAMA DE COLORES



### ATRIBUTOS



DOLBY  
DIGITAL



Bluetooth



4K  
FULLHD  
High Definition



UHD  
Tecnología  
Ultra HD



webOS  
Sistema  
OPERATIVO



Tecnología  
LED

### DIMENSIONES

Alto	Ancho	Profundidad	Peso
80.9cm	143.9cm	8.3cm	16.4kg



### ATRIBUTOS



DOLBY  
DIGITAL



Bluetooth



4K  
FULLHD  
High Definition



UHD  
Tecnología  
Ultra HD



webOS  
Sistema  
OPERATIVO



Tecnología  
LED



Sim  
BORDE

### DIMENSIONES

Alto	Ancho	Profundidad	Peso
72.2cm	128.4cm	7.9cm	13.76kg

# Wild Rivers





# webOS

Con nuestro sistema webOS podrás disfrutar de películas, programas y suscripciones de forma práctica y rápida.



## Chrome CAST

Inicia y controla la reproducción de películas, programas, fotos y mucho más a través de tu celular u otros dispositivos de forma más práctica y fácil.



## DOLBY DIGITAL®

Nuestra tecnología Dolby Digital contiene 5 bandas completas para los altavoces del frente y posteriores, produciendo un sonido envolvente haciendore sentir como en el cine.



### ATRIBUTOS



DOLBY  
DIGITAL



Bluetooth



4K  
FULL HD  
High Definition



UHD  
Tecnología  
Ultra HD



webOS  
Sistema  
OPERATIVO



Tecnología  
LED

### DIMENSIONES

Alto	Ancho	Profundidad	Peso
62.3cm	110.7cm	8.2cm	10.02kg



### ATRIBUTOS



DOLBY  
DIGITAL



HD  
Tecnología  
HD



VIDA  
Sistema  
OPERATIVO



Tecnología  
LED

### DIMENSIONES

Alto	Ancho	Profundidad	Peso
39.8cm	70.8cm	8cm	3.76kg



# LÍNEA HOGAR







## OLLA ARROCERA MULTIUSOS

### BENEFICIOS

- Bandeja de Vapor.
- Olla antiadherente.
- Tapa resistente al calor.
- Función de calentar, cocción y sofreír.
- Cuchara, taza medidora y soporte de cocción al vapor (vaporera).
- Capacidad de 1.8L

### DIMENSIONES

Alto	Ancho	Profundidad	Peso
32cm	27.6cm	31cm	2.65kg



## LICUADORA SILVER MULTIUSOS

### BENEFICIOS

- Vaso "Super resistente" al frío y calor.
- Capacidad de 1.25 Litros.
- Cuchillas de acero inoxidable 6 aspas.
- Tritura hielo.
- Control giratorio de 3 velocidades.
- Motor potente de 600 W.

### DIMENSIONES

Alto	Ancho	Profundidad	Peso
23.2cm	19.6cm	17.6cm	2.35kg



## HERVIDOR ELÉCTRICO

### BENEFICIOS

- Tapa súper segura.
- Interruptor fácil encendido.
- Manija súper cómoda para un mejor agarre.
- Hervidor de Acero Inoxidable.
- Con capacidad de 1.8LT.
- Base resistente.
- Agua hervida en 7 minutos.

### DIMENSIONES

Alto	Ancho	Profundidad	Peso
23,3cm	17cm	21cm	0.68kg

# GARANTÍA Y CONDICIONES

## CAMBIO / DEVOLUCIONES

### TIEMPO

¿CUÁNTOS DÍAS CALENDARIOS TIENE EL CLIENTE PARA SOLICITAR CAMBIO/DEVOLUCIÓN DE UN PRODUCTO?.

**Según el artículo 59 del Derecho de Restitución del consumidor (INDECOPI):**

Si el producto no cumple con las expectativas esperadas por el comprador, el cliente contará con hasta 7 días calendario posteriores a la entrega del producto para solicitar el cambio o devolución.

### CAMBIO O DEVOLUCIÓN

¿EN QUÉ CONDICIONES DEBE ESTAR EL PRODUCTO PARA QUE SE HAGA EL CAMBIO/DEVOLUCIÓN?.

**Condiciones de cambio/devolución bajo el Derecho de Restitución (INDECOPI):**

- El producto no debe estar usado.
- Debe contar con la caja y accesorios totalmente nueva (sin desgaste, signos de manipulación o deterioro).

**No aplican al cambio/devolución:**

- Productos manipulados.
- Desgaste de accesorio.
- Cajas deterioradas.
- Posterior a los 7 días de entrega.
- Ausencia de documentación.

### CONTINGENCIAS EXCEPCIONES

**CONTINGENCIAS ACTUALES:  
(Según acuerdo):**

- Cambio o devolución por parte de AGHASO, sobre las TV que llegan dañadas al cliente (Propuesta de revisión previa, en proceso).

**Excepciones:**

- Dependiendo de la casuística, ya sea por alguna falta, denuncia u otros motivos; las excepciones únicamente serán autorizadas por el jefe de SAC, Gerente Comercial o Gerente General.

## SERVICIO DE POST VENTA

### SERVICIO TÉCNICO

**Mano de obra sin costo / Repuestos sin costo.**

- **Tiempo de Garantía:** De 1 a 2 años dependerá del tipo de producto (ver cartillas de garantía).
- **Tiempo de Atención Lima:** De 24 a 48 horas hábiles (no incluye fines de semana ni feriados).
- **Tiempo de Atención Provincia:** De 24 a 72 horas hábiles (no incluye fines de semana ni feriados).
- **Cobertura:** Defectos de fábrica, desgaste rápido bajo un uso normal (doméstico) y en condiciones óptimas de uso.
- **Pequeños electrodomésticos:** Directo a cambio o devolución.
- **TV 32":** Cliente es responsable del traslado (entrega y recojo) del producto.

### INSTALACIONES

- **Tiempo de Garantía:** De 1 a 2 años dependerá del tipo de producto (ver cartillas de garantía).
- **Tiempo de Atención Lima:** De 24 a 48 horas hábiles (no incluye fines de semana ni feriados).
- **Productos:** Dependerá de la cobertura y contratación.

**No aplican al cambio/devolución:**

- Productos manipulados.
- Desgaste de accesorio.
- Ausencia de documentación.

# COBERTURA COMUNICACIÓN

PRODUCTOS	ARMADO	INSTALACIÓN	COLOCACIÓN	CONEXIÓN	GARANTÍA
TERMA <sup>(3)</sup>	×	✓	×	Tiene costo	2 años
COCINA <sup>(3)</sup>	✓	×	✓	Tiene costo	1 año
SECADORA	×	×	✓	Tiene costo	1 año
ENCIMERA <sup>(3)</sup>	×	×	✓	Tiene costo	1 año
LAVADORA	×	×	✓	-	1 año
CAMPANA	×	✓	×	-	1 año
HORNO <sup>(3)</sup>	×	×	✓	Tiene costo	1 año
REFRIGERADORA	×	×	✓	-	1 año
CONGELADORA	×	×	✓	-	1 año
TV'S (32"-50"-58"-65") <sup>(5)</sup>	×	×	×	-	1 año
PEDS	×	×	×	-	1 año

- (1) Sin costo (Gratis) - No aplica para el canal de venta de distribuidores e independientes.  
 (2) Conexión y punto de gas solo aplica para la versión en GN.  
 (3) Productos vienen en versión GN y GLP.  
 (4) 1 año para lavadora y 10 años para el motor.  
 (5) Servicio técnico, cambios y devoluciones están coberturados por HYUNDAI.

Comuníquese con nosotros al:



01 7161600

Reclamos  
Op. 3

Servicio Técnico  
Op. 4

# NUESTRAS TIENDAS



## JOCKEY PLAZA

Av. Javier Prado Este, nuevo HALL,  
2do nivel espalda del patio de comida.

 **933 711 379**



## PLAZA NORTE

Av. Tomas Valle, Independencia,  
2do nivel al costado de Oeschle.

 **981 059 112**



## MALL DEL SUR

Los Lirios, San Juan de Miraflores  
3er nivel al costado de Oeschle.

 **924 798 992**



## REAL PLAZA PURUCHUCO

Av. Prol. Javier Prado Este 8680,  
Ate, 3er nivel al costado de SAGA.

 **933 756 274**

**aghaso**  
*vivamos mejor*

Jockey Plaza

Real Plaza Puruchuco

Plaza Norte

Mall del Sur



Servicio al Cliente

**01 716 1600**

consultas@aghaso.com

HORARIO DE ATENCIÓN  
**10:00 am - 10:00 pm**

[www.aghaso.com](http://www.aghaso.com)

Síguenos en:

